



Универсальная кромкофрезерная машина МФ 750М

Архангельск (8182)63-90-72

Астана +7(7172)727-132

Белгород (4722)40-23-64

Брянск (4832)59-03-52

Владивосток (423)249-28-31

Волгоград (844)278-03-48

Вологда (8172)26-41-59

Воронеж (473)204-51-73

Екатеринбург (343)384-55-89

Иваново (4932)77-34-06

Ижевск (3412)26-03-58

Казань (843)206-01-48

Калининград (4012)72-03-81

Калуга (4842)92-23-67

Кемерово (3842)65-04-62

Киров (8332)68-02-04

Краснодар (861)203-40-90

Красноярск (391)204-63-61

Курск (4712)77-13-04

Липецк (4742)52-20-81

Магнитогорск (3519)55-03-13

Москва (495)268-04-70

Мурманск (8152)59-64-93

Набережные Челны (8552)20-53-41

Нижний Новгород (831)429-08-12

Новокузнецк (3843)20-46-81

Новосибирск (383)227-86-73

Орел (4862)44-53-42

Оренбург (3532)37-68-04

Пенза (8412)22-31-16

Пермь (342)205-81-47

Ростов-на-Дону (863)308-18-15

Рязань (4912)46-61-64

Самара (846)206-03-16

Санкт-Петербург (812)309-46-40

Саратов (845)249-38-78

Смоленск (4812)29-41-54

Сочи (862)225-72-31

Ставрополь (8652)20-65-13

Тверь (4822)63-31-35

Томск (3822)98-41-53

Тула (4872)74-02-29

Тюмень (3452)66-21-18

Ульяновск (8422)24-23-59

Уфа (347)229-48-12

Челябинск (351)202-03-61

Череповец (8202)49-02-64

Ярославль (4852)69-52-93



Ручной кромкорез МФ 750М (пр-во OMCA, Италия) – универсальный кромкофрезерный агрегат для снятия фаски с листов металла и торцов труб.

Обработка кромки производится фрезерование, рабочий инструмент – фрезерная головка со сменными 4-сторонними твердосплавными пластинами. По мере износа режущих кромок производится поворот каждой пластины. Скорость вращения фрезы около 3000 об/мин. Ширина разделки кромки за один проход составляет 3-5 мм и требуемая ширина фаски достигается за несколько проходов. При этом обработанная поверхность получается гладкой, практически зеркальной.

Используя дополнительное приспособление, есть возможность проводить снятие фаски с торцов металлических труб.

Технические характеристики

Двигатель	Одно- и трехфазный, 230/400В, 0,75 кВт, 50/60 Гц
Мах.ширина фаски	10 мм
Глубина фаски	0-7 мм
Угол снятия фаски	15°-45 °
Скорость вращения фрезы	2900 об/мин
Фреза	∅ 60 мм
Применение	Сталь, нержавеющая сталь
Вес	11 кг
Размер	250×250×320 мм
Размер с упаковкой	440×320×330

Схема обработки

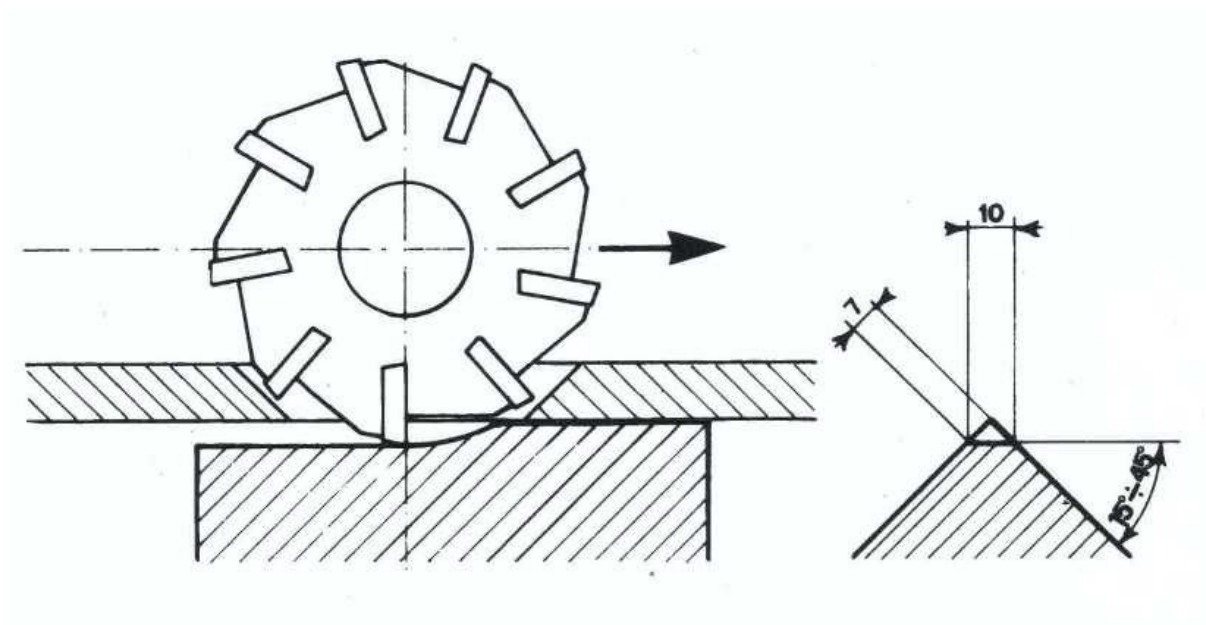

Фрезерная головка



Особенности фаскореза МФ 750М/MF 750М

- Несущая конструкция фаскореза изготовлена из алюминия и стали;
- Рабочий стол из закаленной стали оснащен вращающимися роликами;
- Простая ручная подача благодаря удобной ручке;
- Компактный и современный дизайн.

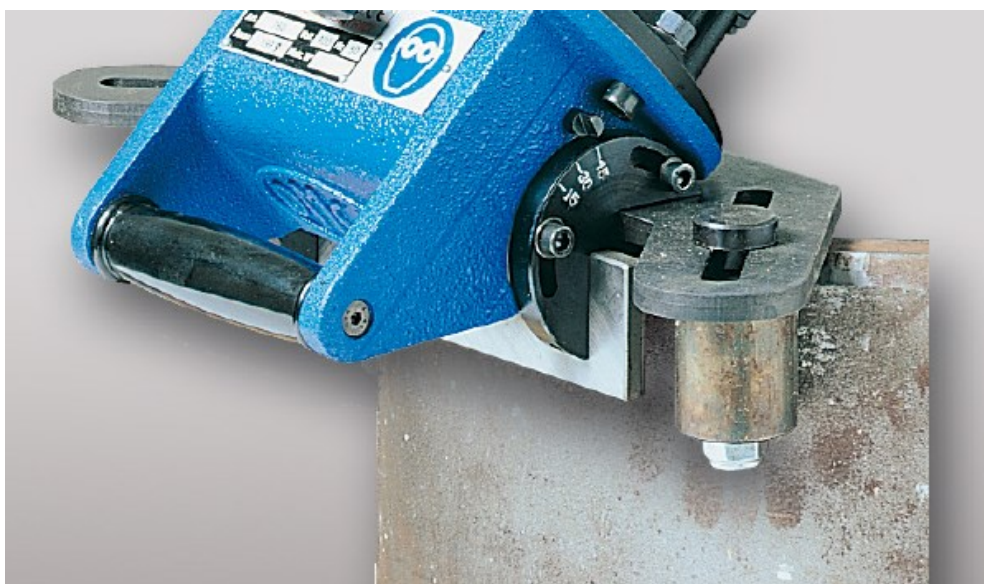

Дополнительные приспособления

Устройство для обработки торцов труб.

Устройство предназначено для обработки внешних кромок фланцев и труб с минимальным $\text{Ø}150$ мм. В соответствии с расположением трубы (горизонтальным или вертикальным) заменяет собой одну из двух направляющих фаскореза.

Приспособление для торцевания

Используя специальное приспособление, устанавливаемое вместо меньшей направляющей, можно выполнять торцевание кромки, т.е. обработку под прямым углом.

Стационарная подставка.

Для обработки небольших заготовок используется подставка, позволяющая установить агрегат стационарно. Подставка подходит для станков для снятия фаски МФ 700 М и МФ750 М.



Архангельск (8182)63-90-72

Астана +7(7172)727-132

Белгород (4722)40-23-64

Брянск (4832)59-03-52

Владивосток (423)249-28-31

Волгоград (844)278-03-48

Вологда (8172)26-41-59

Воронеж (473)204-51-73

Екатеринбург (343)384-55-89

Иваново (4932)77-34-06

Ижевск (3412)26-03-58

Казань (843)206-01-48

Калининград (4012)72-03-81

Калуга (4842)92-23-67

Кемерово (3842)65-04-62

Киров (8332)68-02-04

Краснодар (861)203-40-90

Красноярск (391)204-63-61

Курск (4712)77-13-04

Липецк (4742)52-20-81

Магнитогорск (3519)55-03-13

Москва (495)268-04-70

Мурманск (8152)59-64-93

Набережные Челны (8552)20-53-41

Нижний Новгород (831)429-08-12

Новокузнецк (3843)20-46-81

Новосибирск (383)227-86-73

Орел (4862)44-53-42

Оренбург (3532)37-68-04

Пенза (8412)22-31-16

Пермь (342)205-81-47

Ростов-на-Дону (863)308-18-15

Рязань (4912)46-61-64

Самара (846)206-03-16

Санкт-Петербург (812)309-46-40

Саратов (845)249-38-78

Смоленск (4812)29-41-54

Сочи (862)225-72-31

Ставрополь (8652)20-65-13

Тверь (4822)63-31-35

Томск (3822)98-41-53

Тула (4872)74-02-29

Тюмень (3452)66-21-18

Ульяновск (8422)24-23-59

Уфа (347)229-48-12

Челябинск (351)202-03-61

Череповец (8202)49-02-64

Ярославль (4852)69-52-93